

ОБЩЕСТВО С ОГРАНИЧЕННОЙ ОТВЕТСТВЕННОСТЬЮ

«Э-ЛИФТ»

109428, Москва, 1-й Институтский проезд, д1 стр. (корпус)2

ИНН 7721219708 КПП 72101001

Р/с 40702810338070104414 Стромьинское ОСБ № 5281 Сбербанк РФ г.Москвы

БИК 044525225 к/с30101810400000000225 ОКПО 55251373 ОКВЭД 73.10

Телефон (499) 174-81-22 факс (499) 174-82-13

№ Э-04/40 от 12. 12 2024г.

На _____ от _____

Заместителю директора по
техническому развитию и контролю
ООО ПО «Евролифтмаш»
г. Лапину Н.А.

Прошу Вас внести изменения в подключении проводов с маркировками «5» и «7» (концы от датчика импульсов) при изготовлении шкафов управления лифтом серии УЭЛ согласно ниже приведенной схеме.

ИМЕЕТСЯ:

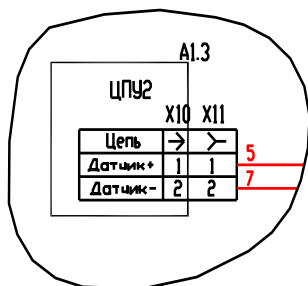

ДОЛЖНО БЫТЬ:

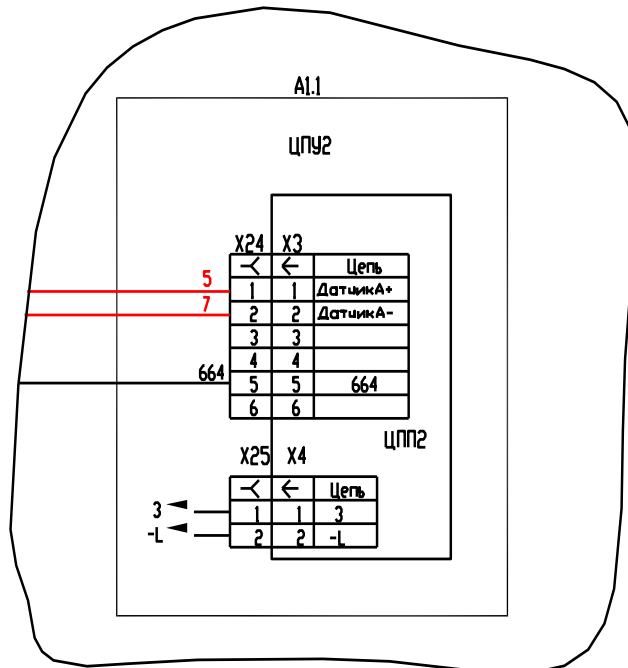

При этом необходимо параметр С2 в функции F7 выставить в «1» и поставить джампер на плате ЦПП2 как показано ниже стрелкой.

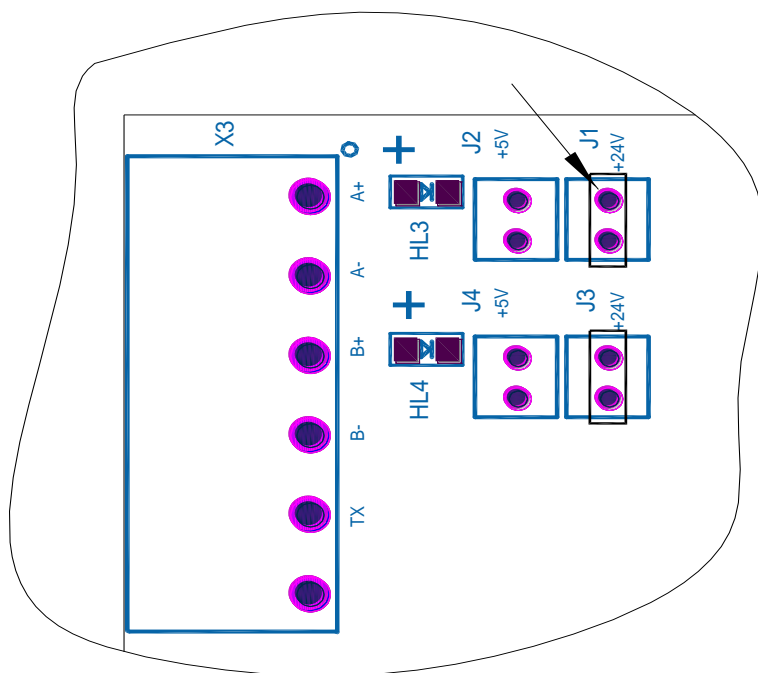

Данное изменение касается изделий с программным блоком УИРФ. 467369.200 версия не ниже 20

Технический директор

Гневашев А. В.